







ВНИМАНИЕ!

- В процессе сборки все узлы и крепления не затягиваются до конца, только после полной сборки проверяются и затягиваются все соединения.
- Обязательно проверяется безопасность и надежность крепления всех элементов перед каждым занятием.
- Не рекомендуется допускать к занятиям детей без наблюдения взрослых.
- Рекомендуется по периметру разместить спортивные маты толщиной не менее 50мм, если комплекс установлен на твердом грунте.
- Условия хранения соответствуют 2(С) по ГОСТ 15150-69. До установки в рабочее положение, хранить в упаковке завода изготовителя в закрытых сухих помещениях с естественной вентиляцией воздуха.
- Изготовитель гарантирует соответствие изделия требованиям ТУ СТО 49244370-001-2012, при соблюдении покупателем правил транспортировки, хранения, сроки эксплуатации.
- Гарантийный срок эксплуатации изделия - 36 месяцев со дня продажи, но не более 48 месяцев со дня изготовления.
- ДСК не содержит опасных для здоровья и жизни веществ. Утилизацию отходов осуществлять в соответствии с СанПиН 2.1.7.1322-03
- В связи с постоянной работой над совершенствованием выпускаемой продукции возможны изменения, не отраженные в настоящем руководстве. Внесенные изменения не ухудшают потребительских свойств продукции.

- | | |
|---|--|
|  Возрастная группа (лет)
4+ |  Нагрузка на навесное оборудование (кг)
120 |
|  Габариты, мм (Ш*Г*В)
2800*1980*2320 |  Вес (брутто) кг. |
|  Допустимая нагрузка (кг)
200 |  Срок службы
3 года |

Дата изготовления « _____ » _____ 20__ г.

ОТК _____ Подпись _____ или личное клеймо



гарантия
3 года



Kinder Hof

Инструкция по сборке



При возникновении вопросов по сборке, обращайтесь к ПРОИЗВОДИТЕЛЮ

ООО "Деревообрабатывающие мастерские", 2015г.
428000, Российская Федерация, г. Чебоксары, ул. Дубравная, д. 13
факс/телефон: 8 (8352) 54-83-04
телефон: 8-800-222-83-52 (звонок по РФ - бесплатный)
e-mail: domdsk@mail.ru
web: www.karusell.ru



1. Сборку необходимо производить вдвоем!

2. Уважаемый покупатель ! Перед сборкой необходимо проверить комплектность и качество содержимого упаковки. В случае обнаружения дефектов, претензии принимаются только при наличии упаковки!

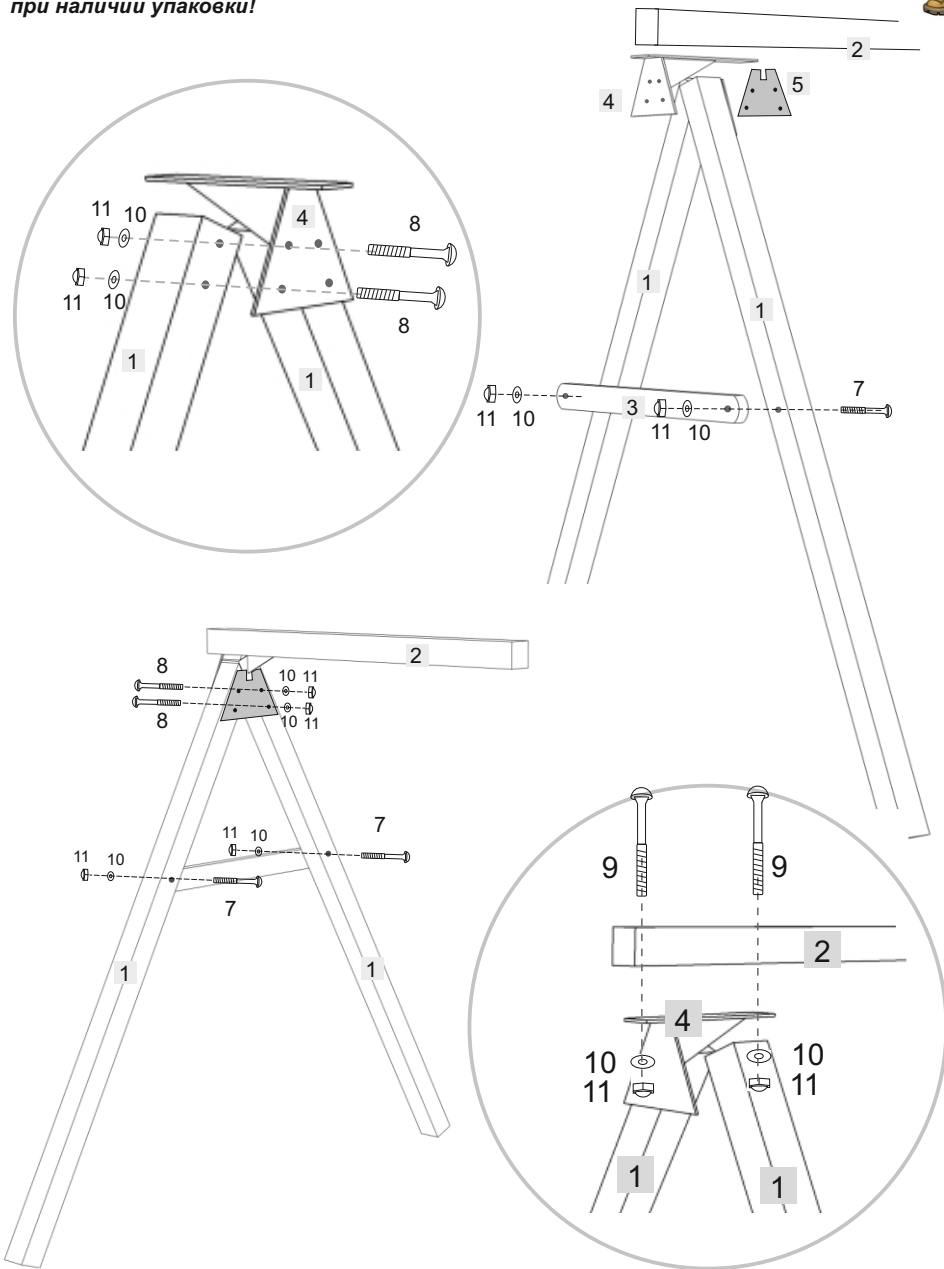

1. 4x	2. 1x	3. 2x	7. 10*120 4x
	4. 4x	5. 2x	8. 10*110 8x
	9. 10*90 4x	10. *10 20x	11. M10 20x
			12. 10*90 4x

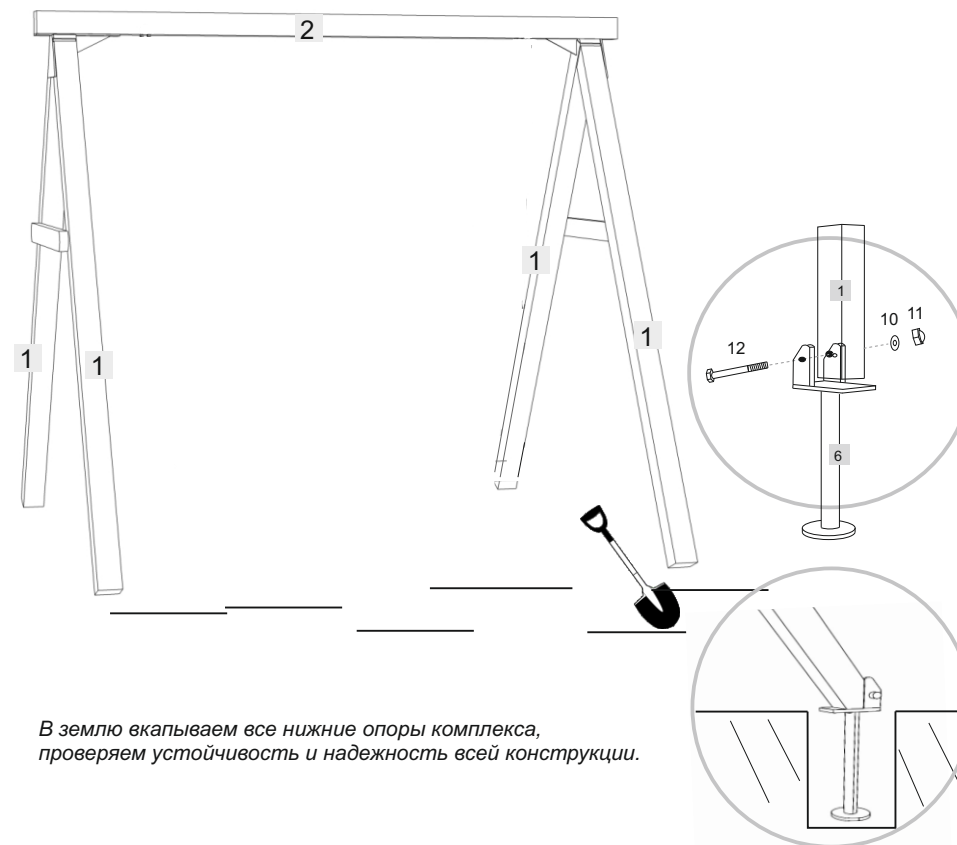

В землю вкапываем все нижние опоры комплекса, проверяем устойчивость и надежность всей конструкции.